

Pulcinella – der fahrbare Brot- & Pizzaofen das Original aus Italien



Pizza, Brot, Lasagne, Gemüse...und vieles mehr gelingt im Holzbackofen!

Der Pizzaofen Pulcinella ist auf einem stabilen Untergestell montiert und mit leicht laufenden Rädern versehen. So kann der mobile Pizzaofen bequem an den Einsatzort gefahren werden.

Der Holzbackofen Pulcinella ist in zwei verschiedenen Größen verfügbar: mit der kleineren Variante, dem Pulcinella 60 x 60 cm Backraum, können zwei Pizzen backen werden. Im Pizzaofen Pulcinella 80 x 60 cm bereiten Sie bis zu vier Pizzen zu.

Der Pizzaofen ist außergewöhnlich gut isoliert. Die Kuppel ist nämlich mit einer 8 cm dicken Isolierungsdecke ausgelegt. Unter dem Back-Teil der 3 cm dicken Schamotte-Steine liegt eine keramische Platte von isolierten Fasern, sowie wiederum eine 3 cm dicke Isolierungsmatte. Die Isolierung in Kombination mit dem Air Plus System sorgt für eine schnelle Aufheizzeit von nur **15 – 20 Minuten**. Danach können extra knusprigen Pizzen innert 2-3 Minuten gebacken werden.

Das patentierte **AIR PLUS Luftzirkulationssystem** leitet die Flammen gleichmässig über die gesamte Kuppel und backt die Pizza beidseitig perfekt. Es entsteht eine optimale Verteilung des Feuers und damit der Wärme im Ofen. Dies ist der einzige Pizzaofen, bei dem die Sauerstoffzufuhr nicht allein durch die Türöffnung zu Stande kommt, sondern durch einen Unterzug an der Unterseite des Ofens. Diese Sauerstoffzufuhr mündet an der linken Seite innen im Ofen! Es ist der einzige Pizzaofen, den Sie auch mit geschlossenem Türchen anfachen können!

Pulcinella 60 x 60 cm Backraum

mit Fahrgestell

ohne Fahrgestell

anthrazit, in Stahl pulverbeschichtet
rot, in Stahl pulverbeschichtet
Art. 9702 **komplett** aus Edelstahl

Art. 9700 Fr. 1'980.00
Art. 9701 Fr. 1'980.00
Art. 9702 Fr. 2'250.00

Art. 9730 Fr. 1600.00
Art. 9731 Fr. 1'600.00
Art. 9732 Fr. 1'820.00

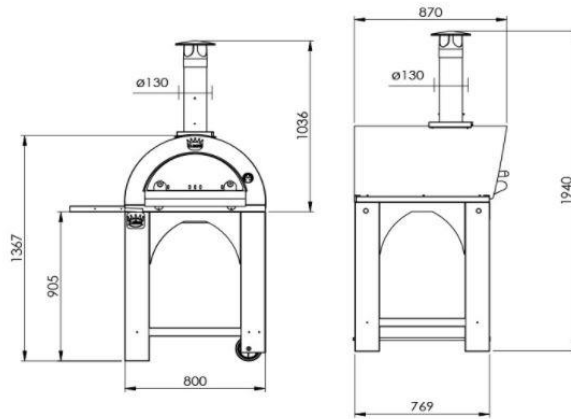

PULCINELLA 60x60 cm - Kg 130



Pulcinella 80 x 60 cm Backraum

mit Fahrgestell

ohne Fahrgestell

anthrazit, in Stahl pulverbeschichtet
rot, in Stahl pulverbeschichtet
komplett aus Edelstahl

Art. 9800 Fr. 2'380.00
Art. 9801 Fr. 2'380.00
Art. 9802 Fr. 2'650.00

Art. 9830 Fr. 1'890.00
Art. 9831 Fr. 1'890.00
Art. 9832 Fr. 2'150.00

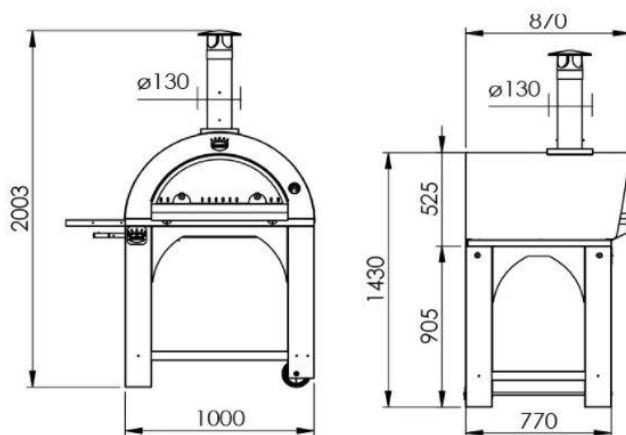

PULCINELLA 80x60 cm - kg 157



GARDELINO

Lieferumfang

Pizzaofen Pulcinella, Edelstahl-Rauchrohr, Edelstahl-Backtür, Holzhalter mit Schürhaken, Thermometer bis zu 500°C, Seitenablage aus Edelstahl und mobiler Unterwagen aus pulverbeschichtetem Stahl oder wahlweise aus Edelstahl

Der Pizzaofen ist komplett montiert, das fahrbare Untergestell muss noch montiert werden.

Sonderausstattungen

Multi Cooking

Kompatibel für Pizzaofen **80x60 cm**

Das MULTICOOKING System besteht aus einem schwenkbaren Arm, einem Grillrost (40x30 cm) und einer Fettauffangwanne. Es ist eine unverzichtbare Hilfe für alle, die gerne im Ofen Fleisch oder sonstige Speisen grillen.

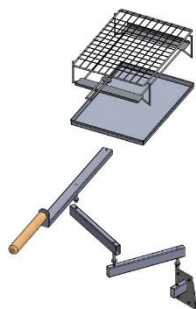

Art. 9810 Fr. 300.00

Glastüren

Die Glastür ist ein optisches Highlight. So sehen Sie beispielsweise beim Brotbacken immer den genauen Stand. Wir führen diese für die Größen 60x60 cm und 80x60 cm.



60x60 cm Art. 9811 Fr. 175.00

80x80 cm Art. 9812 Fr. 230.00

Cover

Die Abdeckhauben aus PVC schützen Ihren Ofen vor Witterungseinflüssen. Die Abdeckhauben sind für die Öfen inklusive Untergestell ausgelegt und für die Öfen 60x60 und 80x60 cm erhältlich.



60x60 cm Art. 9813 Fr. 330.00

80x80 cm Art. 9814 Fr. 330.00